



ESPECIFICACIONES TÉCNICAS

RODILLO VIBRATORIO AUTOPROPULSADOS

BW 218 D-40



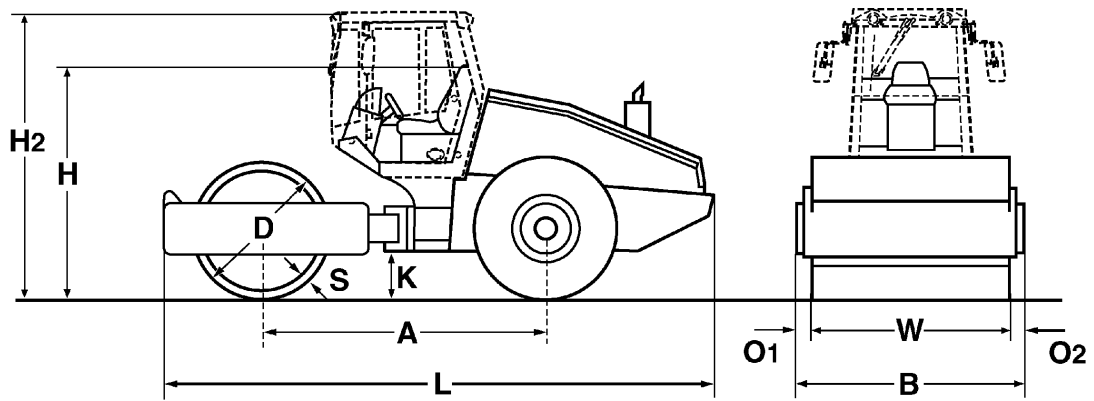

Dimension en mm

| | A | B | D | H | H2 | K | L | O1 | O2 | S | W |
|--------------------|------|------|------|------|------|-----|------|-----|-----|----|------|
| BW 218 D-40 | 2960 | 2480 | 1500 | 2268 | 2985 | 490 | 5930 | 175 | 175 | 35 | 2130 |

Dimensiones de empaquetado en m3

BW 218 D-40

sin ROPS

33,354

con ROPS

43,899

| Modelo | Volumen de compactación (m3/h) | | | |
|-------------|--------------------------------|--------------|---------------|---------------|
| | Relleno de piedra | Grava, arena | Terreno mixto | Arcilla, limo |
| BW 218 D-40 | 800-1800 | 550-1100 | 420-840 | 260-520 |

| Modelo | Grosor de la capa compactada (m) | | | |
|-------------|----------------------------------|--------------|---------------|---------------|
| | Relleno de piedra | Grava, arena | Terreno mixto | Arcilla, limo |
| BW 218 D-40 | 1,30 | 0,90 | 0,65 | 0,30 |

Especificaciones Técnicas

BOMAG BW 218 D-40

Pesos

| | | |
|--|-------|--------|
| Peso de operación máx. | kg | 19.100 |
| Carga máx. en eje, rodillo CECE | kg | 13.400 |
| Carga máx. en eje, neumáticos CECE | kg | 5.700 |
| Peso funcionado CECE | kg | 17.200 |
| Carga en eje, rodillo CECE | kg | 12.000 |
| Carga en eje, neumáticos CECE | kg | 5.200 |
| Carga lineal estática CECE | kg/cm | 56,3 |
| Carga lineal estática máx. CECE | kg/cm | 62,9 |

Dimensiones

| | | |
|------------------------------|----|-------|
| Radio interior de giro | mm | 3.494 |
|------------------------------|----|-------|

Características de conducción

| | | |
|--|------|---------|
| Velocidad (1) | km/h | 0- 4,0 |
| Velocidad (2) | km/h | 0- 5,0 |
| Velocidad (3) | km/h | 0- 7,0 |
| Velocidad (4) | km/h | 0- 11,0 |
| Máxima pendiente sin/con vibración | % | 48/45 |

Propulsion

| | | |
|------------------------------|-------|------------------|
| Fabricante del motor | | Deutz |
| Modelo | | BF4M 1013 EC |
| Nivel de emisión | | Stage II / TIER2 |
| Refrigeración | | agua |
| Número de cilindros | | 4 |
| Rendimiento ISO 3046 | kW | 114,0 |
| Rendimiento SAE J 1995 | hp | 153,0 |
| Velocidad | min-1 | 2.200 |
| Combustible | | Diesel |
| Equipo eléctrico | V | 12 |
| Sistema de transmisión | | hidrost. |
| Rodillo propulsor | | régular |

Rodillos y Neumaticos

| | | |
|----------------------------|--|--------------|
| Medida de neumáticos | | 23.1-26/12PR |
|----------------------------|--|--------------|

Frenos

| | | |
|--------------------------------|--|-----------|
| Freno de servicio | | hidrost. |
| Freno de estacionamiento | | hidromec. |

Direccion

| | | |
|--|------|--------------|
| Sistema de dirección | | artic.oscil. |
| Método de dirección | | hidrost. |
| Angulo de dirección / oscilación +/- | grad | 35/12 |

Sistema de vibracion

| | | |
|-------------------------|----|-----------|
| Accionamiento | | hidrost. |
| Frecuencia | Hz | 30/36 |
| Amplitud | mm | 1,80/0,90 |
| Fuerza centrífuga | kN | 275/202 |
| Fuerza centrífuga | t | 28,1/20,6 |

Capacidades

| | | |
|-------------------|---|-------|
| Combustible | l | 250,0 |
|-------------------|---|-------|

Reservado modificaciones técnicas. Las ilustraciones pueden mostrar máquinas con accesorios especiales.

Equipo de serie

- Indicaciones de advertencia, indicación y servicio con instrumentos redond
- Transmisión hidrostática de vibración y marcha
- Dirección articulada hidrostática
- Junta articulada de enganche
- Eje posterior con frenos gemelos
- Diferencial autoblocante
- Bocina de aviso
- Única palanca para cambio de marcha y vibración
- Rascadores (2x)
- Parada de emergencia
- Alarma de marcha atrás
- Asiento de conductor
- Dirección articulada exenta de mantenimiento

Equipo opcional

- Cabina con ROPS/FOPS y cinturón de seguridad
- Luces de trabajo delante / atrás
- ROPS/FOPS con cinturones de seguridad
- Asiento de confort para el conductor
- Luz intermitente de aviso
- Disposición de luces según la legislación
- Rascador de contacto (2x)
- ECONOMIZER
- BOMAG Evib-Meter (BEM)
- TERRAMETER BTM prof
- Acabado especial de pintura
- Instalación de aire acondicionado
- Radio (Bluetooth)
- BOMAP

